

JB-570 スパホイール (φ36mm ピッチ 40/50mm) 分解・組み立てが可能、リユース、リサイクル性に優れた新タイプのスパホイール

フレーム材質/鉄
ホイール材質/ポリプロピレン
軸材質/鉄
ホイール径/φ36

〈静電気対策用〉表面抵抗値10⁶Ω以下。
当社測定値。保証値ではありません。

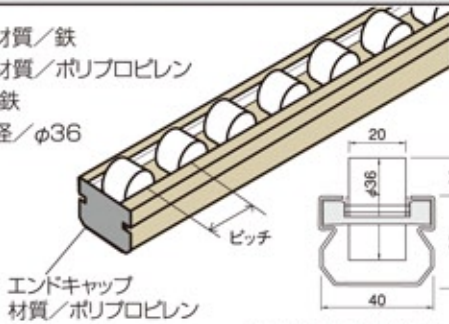

エンドキャップ
材質/ポリプロピレン

品番	ピッチ(mm)	実長(mm)	質量(g/m)	品番	ピッチ(mm)	実長(mm)	質量(g/m)
JB-57020	50	2000	1160	JB-57020D5	50	2000	1160
JB-57025	50	2500		JB-57025D5	50	2500	
JB-57030	50	3000		JB-57030D5	50	3000	
JB-57020A4	40	2000	1200	JB-57020D4	40	2000	1200
JB-57025A4	40	2500		JB-57025D4	40	2500	
JB-57030A4	40	3000		JB-57030D4	40	3000	

JB-570用 構成部材

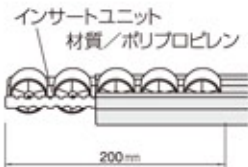

インサートユニット
材質/ポリプロピレン

品番	品名	実長(mm)	品番	品名	ピッチ	実長(mm)
JB-570F20	フレームF2000	2000	JB-570UP5	インサートユニットP50	50mm用	200
JB-570F25	フレームF2500	2500	JB-570UP4	インサートユニットP40	40mm用	200
JB-570F30	フレームF3000	3000	JB-570DUP5	静電インサートユニットP50	50mm用	200
JB-570CAP	エンドキャップ	2mm(厚み)	JB-570DUP4	静電インサートユニットP40	40mm用	200

JB-800 軽量型スパホイール (φ36mm ピッチ 40/50mm) ホイールとフレームが分離可能、リサイクル性に優れたアルミ製のスパホイール

フレーム材質/アルミニウム
ホイール材質/ポリアセタール
軸材質/鉄
ホイール径/φ36

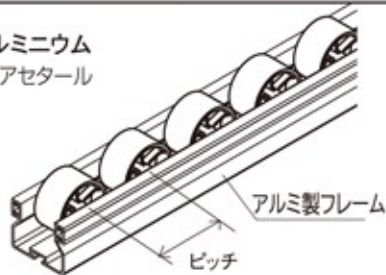

アルミ製フレーム

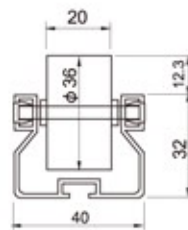

品番	ピッチ(mm)	実長(mm)	質量(g/m)
JB-80020	50	2000	745
JB-80025	50	2500	
JB-80030	50	3000	
JB-80020A4	40	2000	810
JB-80025A4	40	2500	
JB-80030A4	40	3000	

●スパホイール専用受金具

※末尾LはJB-520用です。外寸は変わりませんが、内寸がJB-520の高さに合わせ約2mm調整してあります。
また、質量も22gプラスとなります。

JB-501,JB-501L	JB-502,JB-502L	JB-502B,JB-502BL (低STOPタイプ)
 材質:鉄、3価クロメート処理 178g	 材質:鉄、3価クロメート処理 224g	 材質:鉄、3価クロメート処理 268g
JB-503,JB-503L	JB-504	JB-505,JB-505L
 材質:鉄、3価クロメート処理 295g	 材質:鉄、3価クロメート処理 145g	 材質:鉄、3価クロメート処理 172g
JB-506,JB-506L	JB-507,JB-507L	JB-508,JB-508L
 材質:鉄、3価クロメート処理 200g	 材質:鉄、3価クロメート処理 188g	 材質:鉄、3価クロメート処理 163g